

Dichtprüfgerät 150 Z mit zusätzlichem Prüfvolumen 600 ml

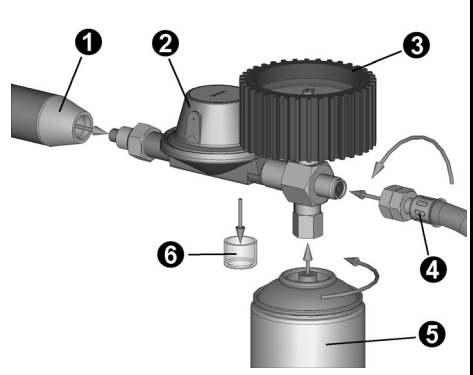
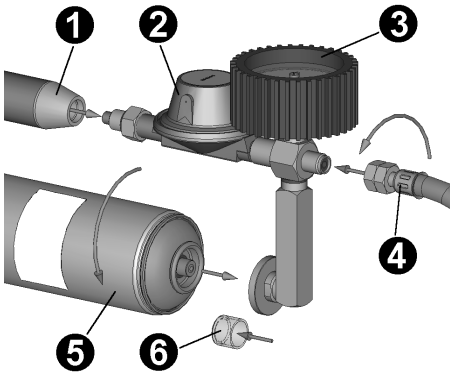

| Anschlüsse am Druckregelgerät ② | Anschluss für | Abmessung |
|---------------------------------|---|---|
| Eingang | Handpumpe ① | M 14x1 mit O-Ring |
| Ausgang | Schlauchleitung ④ (optional) zur Flüssiggasanlage | G ¼ A – LH mit 45° Innenkonus NUR HANDANZUG! |
| 90° Abgang | Dose für zusätzliches Prüfvolumen ⑥ Schutzkappe ③ zuvor abziehen | 7/16-28 UNEF |

HINWEISE

Das Dichtprüfgerät erfüllt die Anforderungen zur Prüfung der Dichtheit nach EN 1949 „Festlegungen für die Installation von Flüssiggasanlagen in bewohnbaren Freizeitfahrzeugen und zu Wohnzwecken in anderen Straßenfahrzeugen“.

Anforderung nach EN 1949

Die Flüssiggasanlage muss die folgenden Dichtheitsanforderungen erfüllen, wenn sie mit einem Druck von 150 mbar mit Luft geprüft wird: Der Druckabfall darf bei einem Prüfvolumen von mindestens 700 cm³ 10 mbar nicht übersteigen. Sofern erforderlich, sollte ein zusätzliches Prüfvolumen von 600 cm³ verwendet werden.

Prüfung

Die Rohrleitung der Flüssiggasanlage vom Anschluss an die Druckregeleinrichtung bis zu den geschlossenen Absperrvorrichtungen der Geräte wird mit einem Druck von 150 mbar geprüft. Nach einer Periode von 5 min zur Einstellung des thermischen Gleichgewichts wird der Druck für weitere 5 min gemessen. Dazu Zeiger des Manometers auf den Prüfdruck einstellen.

Anmerkungen

- Teile der Flüssiggasanlage, die zum Betrieb mit einem Druck oberhalb des Betriebsdrucks der Anlage vorgesehen sind, werden, sofern vorhanden, mit einem geeigneten Lecksuchmittel bei ihrem Betriebsdruck geprüft.
- Der Errichter der Flüssiggasinstallation sollte jedem hergestellten Freizeitwohnfahrzeug oder anderen Straßenfahrzeug eine Bescheinigung ausstellen, die die Übereinstimmung mit EN 1949 angibt.



GOK Regler- und Armaturen-Gesellschaft mbH & Co. KG

Obernreiter Straße 2-16, D-97 340 Marktbreit ☎ +49 9332 404-0 Fax +49 9332 404-43

E-Mail: info@gok-online.de Internet: www.gok-online.de

Leak Test Device with Additional Test Volume 600 ml

| Connections at the pressure regulator ② | Connection for | Dimension |
|---|---|--|
| Inlet | Manual pump ① | M 14x1 with joint disk |
| Outlet | Hose pipe ④ (optional) to the LPG installation | G ¼ A – LH with 45° inner cone TIGHTEN ONLY BY HAND! |
| 90° decline | Outlet for additional test volume ⑤ First, remove protective cap ⑥ | 7/16-28 UNEF |

NOTES

The leak test unit meets the requirements for leak testing according to EN 1949 "Specification for the Installation of LPG Systems for Habitation Purposes in Leisure Accommodation Vehicles and in other Road Vehicles".

Requirements according to EN 1949

The LPG system must meet the following requirements as to imperviousness when filled with air at a pressure of 150 mbar: With a test volume of at least 700 cm³, the pressure drop must not exceed 10 mbar. If necessary, an additional test volume of 600 cm³ is to be used.

Test

The pipeline of the LPG system is tested at a pressure of 150 mbar from the connection to the pressure regulator up to the closed locking devices of the units. After a period of 5 minutes for reaching the thermal balance, the pressure is measured for another 5 minutes. For this purpose, set the hand of the manometer to the test pressure.

Remarks

- Those parts of the LPG system provided for operation at a pressure above the working pressure of the unit - if applicable - are tested with a suitable leak inspection device at their working pressure.
- The fitter of the liquid gas installation should issue a certificate of accordance with EN 1949 for each inhabitable recreational vehicle or other road vehicle.

Dichtheidstester met een extra testvolume van 600 ml

| Aansluitingen aan de drukregelaar ② | Aansluiting voor | Afmeting |
|-------------------------------------|--|---|
| Ingang | Handpomp ① | M 14x1 met O-Ring |
| Uitgang | Slang ④ (optioneel) naar de installatie voor vloeibaar gas | G ¼ A – LH met 45° binnenconus ALLEEN MET DE HAND AANTREKKEN! |
| 90° Afgang | Contactdoos voor extra testvolume ⑤ Beschermpak ⑥ er van te voren aftrekken | 7/16-28 UNEF |

AANWIJZINGEN

De dichtheidstester voldoet aan de eisen van EN 1949: „Bepalingen voor het installeren van installaties voor vloeibaar gas in bewoonbare vrije-tijdvoertuigen en in andere wegvoertuigen met het doel daarin te kunnen wonen“.

Eisen volgens EN 1949

De installatie voor vloeibaar gas moet – wanneer zij met een druk van 150 mbar lucht wordt getest – aan de volgende dichtheidseisen voldoen. Bij een testvolume van minstens 700 cm³ mag de drukvermindering maximaal 10 mbar bedragen. Indien nodig moet een extra testvolume van 600 cm³ worden gebruikt.

Test

De pijpleiding van de installatie voor vloeibaar gas wordt vanaf de aansluiting aan de drukregelaar tot aan de gesloten afsluiters van de apparaten met een druk van 150 mbar getest. Na een periode van 5 minuten voor de instelling van de thermische evenwichtstoestand wordt de druk gedurende de daaropvolgende 5 minuten gemeten. Daartoe wordt de wijzer van de manometer op de testdruk ingesteld.

Opmerkingen

- Delen van de installatie voor vloeibaar gas die voor een hogere druk dan de bedrijfsdruk van de installatie bestemd zijn, worden met een daartoe geschikt leekzoekmiddel bij de voor hun aangegeven bedrijfsdruk getest.
- De installateur van de installatie voor vloeibaar gas moet voor ieder vrije-tijdsvoertuig of ander wegvoertuig schriftelijk bevestigen, dat dat voertuig aan de eisen van EN 1949 voldoet.

GOK

Istruzioni per l'uso

Articolo n. 02611-10

Apparecchio per test di tenuta con volume test supplementare di 600 ml

| Collegamenti sul regolatore di pressione ② | Collegamento per | Misure |
|--|---|---|
| Entrata | Pompa manuale ① | M 14x1 con guarnizione circolare |
| Uscita | Tubo flessibile ④ (opzionale) per l'impianto a gas liquido | G ¼ A – LH con cono interno 45° SOLO SERRAGGIO MANUALE! |
| Inclinazione 90° | Scatola per volume di test supplementare ⑤ Estrarre prima il cappuccio di protezione ⑥ | 7/16-28 UNEF |

AVVERTENZE

L'apparecchio per test di tenuta soddisfa i requisiti per l'esame della tenuta ai sensi di EN 1949 „Definizioni per l'installazione di impianti a gas liquido in autoveicoli abitabili per il tempo libero e a scopo abitativo in altri veicoli stradali“.

Requisito ai sensi di EN 1949

L'impianto a gas liquido deve soddisfare i seguenti requisiti di tenuta se è esaminato con aria con una pressione di 150 mbar: la caduta di pressione non può superare i 10 mbar con un volume di test di almeno 700 cm³. Se necessario si dovrebbe usare un volume di test supplementare di 600 cm³.

Test

La tubazione dell'impianto a gas liquido dal collegamento al dispositivo del regolatore di pressione fino ai dispositivi chiusi di arresto degli apparecchi viene esaminato con una pressione di 150 mbar. Dopo 5 minuti dall'impostazione dell'equilibrio termico la pressione va misurata per altri 5 minuti. Impostare la lancetta del manometro sulla pressione di test.

Note

- Le parti dell'impianto a gas liquido previste per un funzionamento con una pressione al di sopra della pressione di esercizio dell'impianto vanno esaminate, se esistenti, con un mezzo rivelatore di perdite adatto alla loro pressione di esercizio.
- L'installatore dell'installazione a gas liquido dovrebbe rilasciare ad ogni autoveicolo abitabile per il tempo libero prodotto o ad altri veicoli stradali un certificato che indichi la conformità a EN 1949.

GOK

Instrucciones para el servicio

Art. N° 02611-10

Verificador de hermeticidad con volumen de comprobación adicional de 600 ml

| Empalme al regulador de presión | Empalme para | Medidas |
|---------------------------------|---|--|
| Entrada | Bomba de mano ① | M 14x1 con anillo „O“ |
| Salida | Conducto de tubo flexible ④ (opcional) a la instalación de gas líquido | G ¼ A – LH con 45° cono interior SOLO AJUSTE MANUAL! |
| 90° Salida | Caja para volumen de comprobación adicional ⑤ Quitar previamente la cubierta de protección ⑥ | 7/16-28 UNEF |

INDICACIONES

El verificador de hermeticidad cumple con las exigencias para la comprobación de hermeticidad según EN 1949 „Especificaciones para la instalación de sistemas de gas líquido para uso doméstico en vehículos habitables para el tiempo libre y en otros vehículos para carretera“.

Requisitos según EN 1949

El sistema de gas líquido debe cumplir con los siguientes requisitos de hermeticidad, cuando es puesto a prueba con aire con una presión de 150 mbar: El descenso de presión, con un volumen de comprobación de por lo menos 700 cm³, no debe superar los 10 mbar. En caso de ser necesario, habría que aplicar un volumen de comprobación adicional de 600 cm³.

Comprobación

El conducto de tubos del sistema de gas líquido desde el empalme en el dispositivo regulador de presión hasta el mecanismo de cierre de los aparatos, es examinado mediante una presión de 150 mbar. Después de un período de 5 minutos para el ajuste del equilibrio térmico, se continúa midiendo la presión durante otros 5 minutos. Para ello ajustar la aguja del manómetro para la presión de comprobación.

Observaciones

- Las partes del sistema de gas líquido en las que está previsto el servicio con una presión superior a la presión de servicio del sistema, serán sometidas a una comprobación, con su presión de servicio, mediante una apropiada sustancia de detección de fugas, si es que se dispone de ella.
- El fabricante de la instalación de gas líquido debería extender para cada vehículo habitable para tiempo libre u otros vehículos para carretera un certificado que indique la concordancia con EN 1949.

GOK

Mode d'emploi

Art. N° 02611-10

Appareil de contrôle d'étanchéité avec volume de contrôle supplémentaire 600 ml

| Raccords sur le détenteur ② | Raccord pour | Dimension |
|-----------------------------|---|---|
| Entrée | pompe manuelle ① | M 14x1 avec joint torique d'étanchéité |
| Sortie | conduite ③ (en option) vers dispositif de gaz liquéfié | G ¼ A – LH avec cône intérieur 45° SEULEMENT ACTIONNEMENT MANUEL! |
| 90° rejet | fiche pour volume de contrôle supplémentaire ⑤ ôter d'abord le couvercle de protection ④ | 7/16-28 UNEF |

INDICATIONS

L'appareil de contrôle d'étanchéité est conforme aux exigences de contrôle d'étanchéité selon EN 1949 „Réglementations pour l'Installation de systèmes de gaz liquéfié dans les véhicules de loisirs habitables (caravanes) et pour habitation dans d'autres véhicules routiers”.

Exigences selon EN 1949

Le système de gaz liquéfié doit remplir les conditions d'étanchéité suivantes, lorsqu'il est contrôlé avec de l'air avec une pression de 150 mbar. La chute de pression ne doit pas être inférieure à 10 mbar pour un volume de contrôle d'au moins 700 cm³. Si nécessaire, utiliser un volume de contrôle supplémentaire de 600 cm³.

Contrôle

Le conduit de l'installation de gaz liquéfié depuis le raccord du détenteur jusqu'aux dispositifs d'arrêt fermés des appareils, est contrôlé au moyen d'une pression de 150 mbar. Après une période de 5 minutes nécessaire à la mise en place de l'équilibre thermique, la pression est mesurée pendant les 5 minutes suivantes. Régler à cet effet les aiguilles du manomètre sur la pression de contrôle.

Remarques

- Les pièces du système de gaz liquéfié, prévues pour un fonctionnement avec une pression au-dessus de la pression de service de l'installation, sont contrôlées quant à leur pression par un détecteur de fuite adapté, si disponible.
- L'installateur du système de gaz liquéfié devrait établir un certificat pour chaque véhicule de loisir habitable (caravane) ou autre véhicule routier, prouvant la conformité à EN 1949.